



LEKCJA10

18.11.20

- **Temat:** Cenny surowiec – drewno.

BUDOWA PNIA DRZEWA

łyko



miazga

słoje

rdzeń

kora

DREWNO DĘBOWE

- Jest ciężkie, trwałe odporne na działanie wody. Stosuje się je do produkcji okien i klepki podłogowe.



DREWNO BUKOWE

- Ciężkie, twarde i łatwo łupliwe, wykorzystywane jest do produkcji narzędzi oraz sklejki.



DREWNO Z JESIONU

- Twarde i elastyczne, do wyrobu sprzętu sportowego i mebli



DREWNO SOSNOWE

- Jasne lekkie i trwałe, używa się go do produkcji płyt wiórowych oraz papieru



DREWNO ŚWIERKOWE

- Białe, lekkie i elastyczne, stosuje się go do wyrobu instrumentów muzycznych i zabawek



DREWNO Z JODŁY

- Lekkie, miękkie, odporne na działanie wody.
Zastosowanie: do produkcji zapatek i papieru.







dom drewno
DZIELIMY SIĘ WIEDZĄ I DOŚWIADCZENIEM



Z przeciętego pnia uzyskujemy :

- łaty,
- deseczki,
- deski,
- bale zwykłe,
- krawędziaki,
- belki

- 
- Fornir – cienki arkusz drewna

- 
- Drewno przerabia się w zakładach przemysłowych zwanych **tartakami**
 - Do przerzynania pni stosuje się maszyny, zwane **trakami**.
 - Do przerzynania belek i listew używa się **pił tarczowych**.

OKLEINA

- Okleinę pozyskuje się przez cięcie nożem po obwodzie obrobionego pnia drzewa lub cięcie go piłą na warstwy.

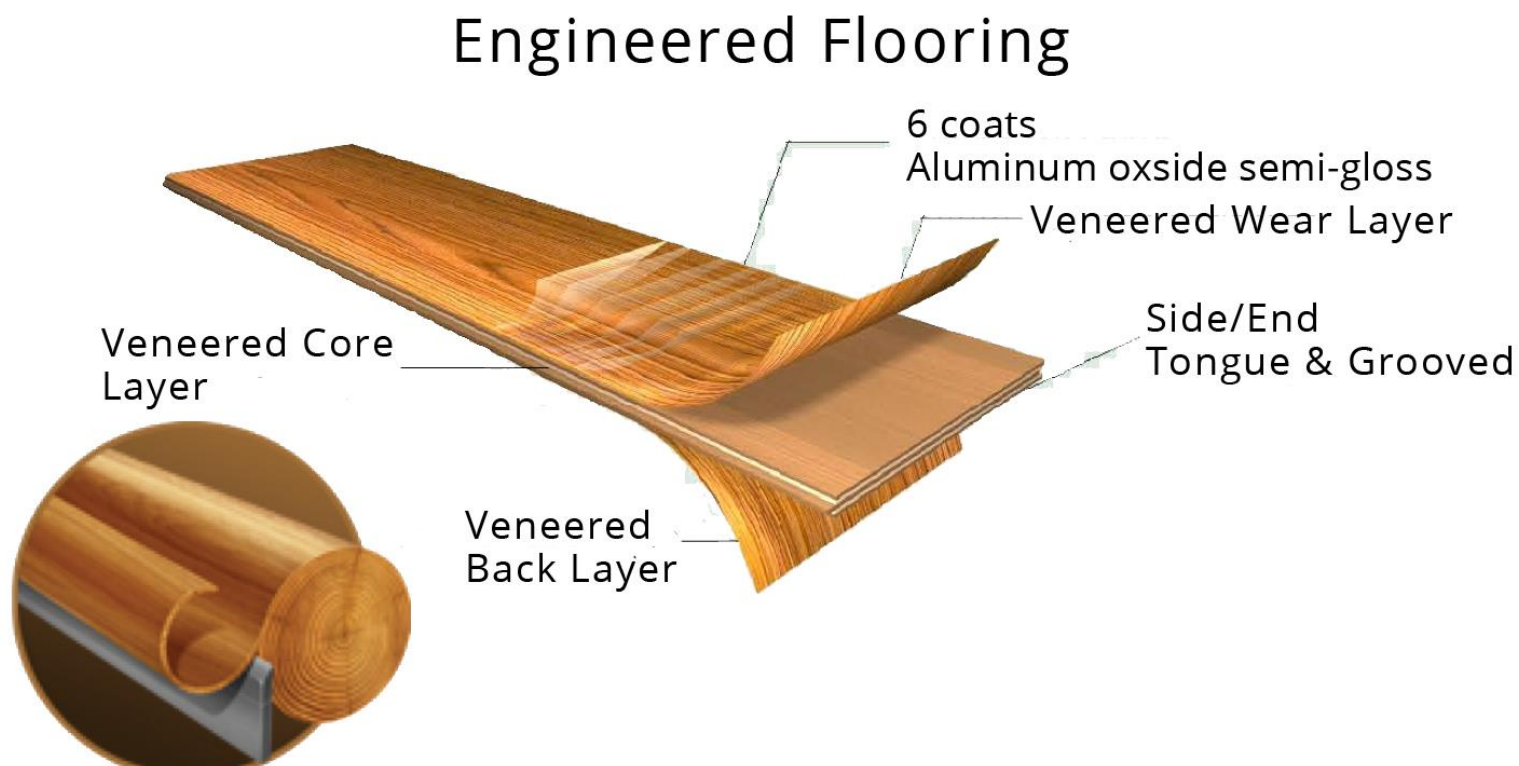

SKLEJKA

- Sklejkę otrzymujemy przez sklejanie arkuszy oklein wykonanych z drewna sosny, olchy buku lub brzozy.



• Z odpadów przy obórcie drewna powstają nowe materiały:

• płyty pilśniowe →



• płyty wiórowe



• płyty stolarskie →





Lekcja 11

25.11.20

**Temat: Narzędzia, przyrządy i przybory
stolarskie. Konserwacja drewna.**

PAMIĘTAJ!!!

- Drzewa pomagają nam zdrowiej żyć.
Pochłaniają dwutlenek węgla i dają w zamian tlen, którym oddychamy

NARZĘDZIA I PRZYBORY DO OBRÓBKI DREWNA

Piła rozplątница- służy do cięcia sklejki oraz desek.



NARZĘDZIA I PRZYBORY DO OBRÓBK DREWNA

Piła otwornica – służy do wycinania większych otworów.



NARZĘDZIA I PRZYBORY DO OBRÓBKI DREWNA

Piła włościana- służy do delikatnej obróbki drewna.



NARZĘDZIA I PRZYBORY DO OBRÓBK I DREWNA

Nóż o długim brzeszczocie służy do obróbki i strugania drewna.



NARZĘDZIA I PRZYBORY DO OBRÓBKI DREWNA

Kolec jest przeznaczony do znaczenia na drewnie i przebijania otworów w cienkich deseczkach.



NARZĘDZIA I PRZYBORY DO OBRÓBKI DREWNA

Obcęgi- służą do wyciągania gwoździ i przecinania drutu.



NARZĘDZIA I PRZYBORY DO OBRÓBKI DREWNA

Pilnik- ma drobne, skośne nacięcia i dlatego nadaje nim kształty.



- **Tarnik** – ma grube nacięcia



NARZĘDZIA I PRZYBORY DO OBRÓBKI DREWNA

Dłuto- jest przeznaczone do wycinania i formowania otworów w drewnie.



NARZĘDZIA I PRZYBORY DO OBRÓBKI DREWNA

Cyrkiel stalowy – służy do zaznaczania łuków i długości odcinków.



ELEKTRONARZĘDZIA

Szlifierka taśmowa- do wygładzania powierzchni drewna.

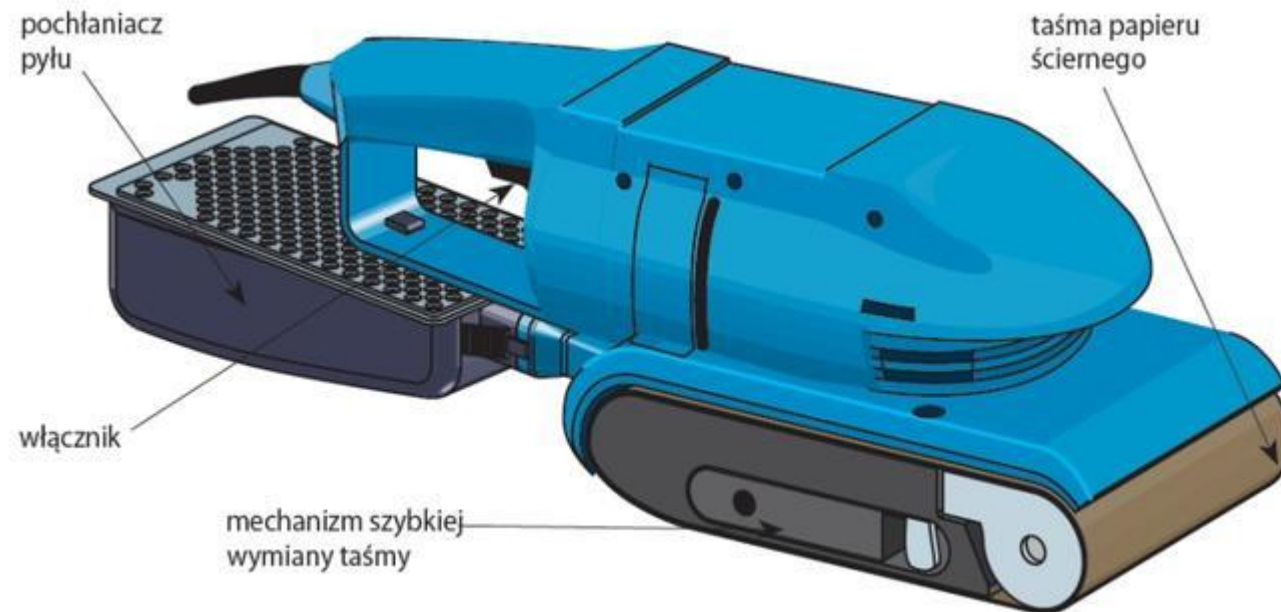

Wiertarka – do wykonywania otworów (wielkość otworu zależy od średnicy wiertła)



- **Wiertarko- wkrętarka**- służy do wkręcania i wykręcania wkrętów.





PRACA DOMOWA

- Napisz jak dbać o wyroby z drewna.